

ELIMINATOR™
Manguitos ajustables Modelo ML (largo)

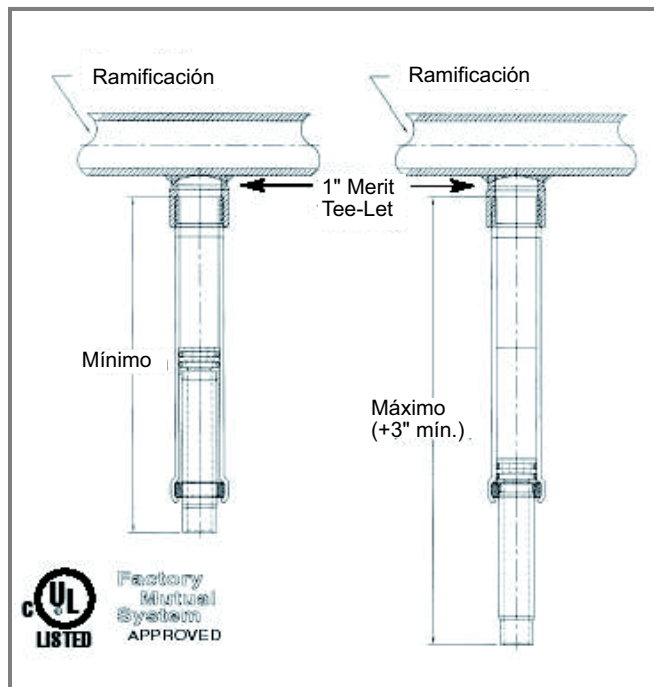

Homologación cUL
Homologado por Factory Mutual Research Corp



Tabla de especificaciones de pedido

Nº modelo	Ref.		Longitud min., en pulg	Longitud máx.,	Tamaño o salida,
	NDT	ISO			
ML 8.3-150	5808150	5908150	8.75	11.75	.5
ML 12.3-150	5812150	5912150	12.75	15.75	.5
ML 18.3-150	5818150	5918150	18.75	21.75	.5
ML 24.3-150	5824150	5924150	24.75	27.75	.5
ML 8.3-175	5808175	5908175	10.61	13.61	.75
ML 12.3-175	5812175	5912175	14.61	17.61	.75
ML 18.3-175	5818175	5918175	20.61	23.61	.75
ML 24.3-175	5824175	5924175	26.61	29.61	.75

Características mas destacables del Modelo ML

- La longitud añadida conecta el manguito directamente con la conexión de salida de ramificación.
- Permite instalar el conjunto rociador a nivel de la placa de techo o de yeso sin cortar el manguito o vaciar el sistema.
- Permite un ajuste de 3" bajo presión.
- Disponibles con una entrada de 1" con rosca macho o con un extremo liso para roscado en obra sin dañar las juntas.
- Roscas s/. ANSI B1.20.1 NPT ó ISO 7/1rc
- Homologado por UL y FM para rociadores de gran cobertura.
- Antes de su envío, cada aparato está sujeto a ensayos hidrostáticos.
- El sistema de numeración de lotes asegura la trazabilidad, si el usuario requiere datos de fabricación.