

Depósito membrana de 25 lts. (25mm) con armario Mod. WFU-A
Wall foam unit

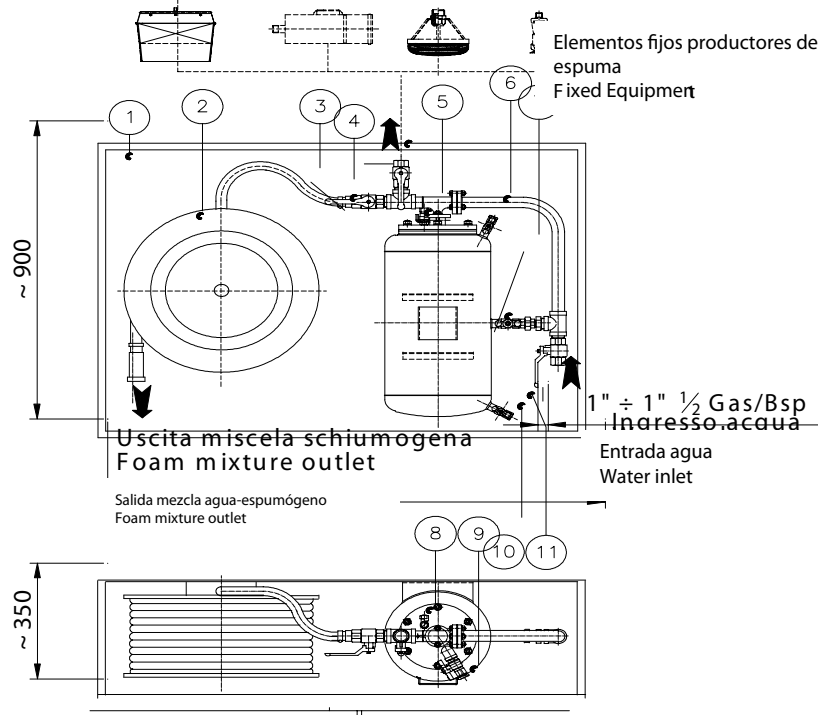

- | | |
|---|--------------------------------|
| 1. Armario | 1. Box |
| 2. Devanadera con 20m.de manguera semirrígida | 2. Reel mod. "NP" |
| 3. Válvula de alimentación de la devanadera | 3. Reel cut-off valve |
| 4. Válvula salida secundaria | 4. Secondary exit |
| 5. Proporcionador Mod.MXC-I-L25 | 5. Proportioner type MXC-I-L25 |
| 6. Válvula automática de purga de aire | 6. Water vent valve |
| 7. Válvula de interceptación de espumógeno | 7. Foam cut-off valve |
| 8. Válvula de purga de aire espumógeno | 8. Foam vent valve |
| 9. Válvula de carga del espumógeno | 9. Foam filling valve |
| 10. Válvula de drenaje agua | 10. Water drain valve |
| 11. Válvula de entrada de agua | 11. Water inlet valve |

CARACTERÍSTICAS CONSTRUCTIVAS:

Devanadera de acero al carbono
Válvula de interceptación
Tubo de PVC
Capacidad del depósito: 25 litros
Material depósito: acero ASTM A 516 Gr. 70
Norma de construcción del depósito ISPEL
Presión mínima de trabajo: 2 bars
Porcentaje de mezcla: 1% ± 0.2%
Caudal: 90 - 110 lpm.
Tiempo de autonomía: máximo 25 minutos.

OPCIONAL

Depósito en acero inoxidable AISI 316
Caudal distinto

CONSTRUCTION FEATURES

Carbon steel reel with pivoting support
Cut-off valves
Pvc pipe
Tank capacity: 25 litres
Tank material: ASTM A 516 Gr.70
Construction code: I.S.P.E.S.L. (tank)
Working pressure min. 2 bar
Mixing ratio: 1% ± 0.2%
Flow rate: 90 – 110 l/min
Maximum working time: 25 minute

OPTIONAL

Tank material: AISI 316
Different flow rates